

NORME DI MONTAGGIO PER TIPO: RP/RHP/RPD/RHPD ASSEMBLING RULES FOR FLEXIBLE COUPLING: RP/RHP/RPD/RHPD

A) Rimuovere i bulloni (8), i dadi (9) ed i distanziali di fissaggio (10) dai mozzi (1) sorreggendo lo spaziatore (2).

ATTENZIONE: I PACCHI LAMELLARI SONO LIBERI E POSSONO CADERE

A) Remove the fixing bolts (8), nuts (9) and the washers (10) from hubs (1) support the spacer (2).

ATTENTION: THE FLEXIBLE ELEMENTS ARE FREE AND THEY MAY FALL

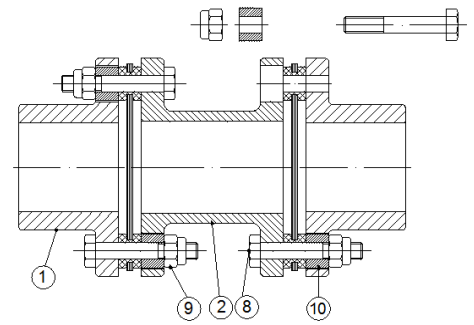

B) Rimuovere i pacchi lamellari (4).

B) Remove the two flexible elements (4).

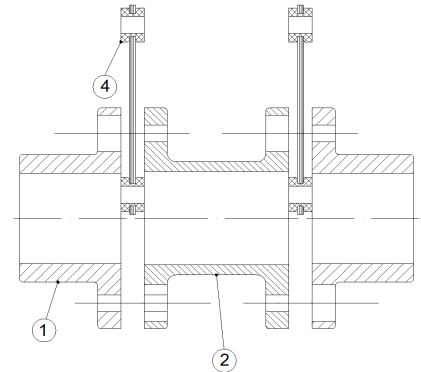

C) Montare i nuovi pacchi lamellari (4) e fissarli con la viteria nuova fornita in maniera alternata, come in figura 3.

NB: Controllare le coppie di serraggio delle viti nella tabella seguente.

C) Assemble the flexible elements (4) and fix them with a new screw and nuts provided. Check the figure n°3.

NB: Check the table of screws driving torques provided below.



Tabella Coppie di serraggio viti Table of driving torque of screws					
Taglia / Size	Coppia Serr. Driving Torque		Taglia / Size	Coppia Serr. Driving Torque	
	Nm			Nm	
	Cl. 10.9	Cl. A4		Cl. 10.9	Cl. A4
RP/RPD 10	14,6	7 - 9	RP/RPD900	1501,8	682 - 909
RP/RPD 15	14,6	7 - 9	RP/RPD1200	1501,8	682 - 909
RP/RPD 30	34,7	17 - 22	RP/RPD1500	1501,8	682 - 909
RP/RPD 70	75,5	33 - 44	RP/RPD2000	1501,8	682 - 909
RP/RPD110	130,2	57 - 76	RP/RPD2500	1501,8	682 - 909
RP/RPD170	130,2	57 - 76	RP/RPD3500	2077,4	903 - 1240
RP/RPD260	84,7	91 - 121	RP/RPD5000	2620,0	1260 - 1600
RP/RPD400	438,4	195 - 261	RP/RPD6500	3490	1620 - 2160
RP/RPD700	640,9	263 - 364	RP/RPD8000	3490	1620 - 2160
			RP/RPD10000	3490	1620 - 2160
			RP/RPD13000	4530	2130 - 2760

RU-STEEL
I T A L I A

Sede Produttiva:

Via Ugo La Malfa 23/25, Melzo (MI)

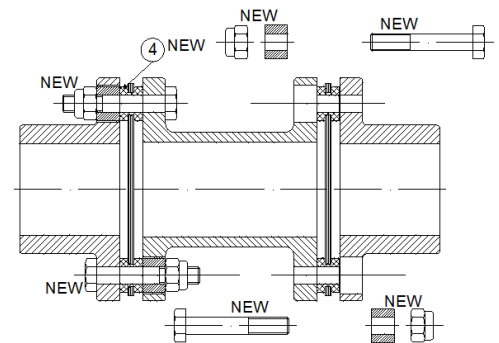
Tel: +39 - 02/95735269

Fax: +39 - 02/95735270

www.ru-steel.it